



BẢO GIÁ
Ô TÔ TẢI GẮN CẦU SANY PALFINGER PK18500-C
UD TRUCKS CWE64R 08MS 6x4

Kính gửi:

Tell:

Fax:

Người nhận:

Email:

TRUONGTHINH GLOBAL chuyên kinh doanh, thiết kế đóng mới, cải tạo các loại xe chuyên dụng hàng đầu Việt Nam. Trung tâm bảo hành tiêu chuẩn 3S, là đại lý ủy quyền phân phối cần cẩu **PALFINGER** Áo và **TADANO** Nhật Bản. Công ty rất hân hạnh gửi đến quý khách hàng bảng chào giá và giới thiệu đến quý khách loại xe với nhiều đặc tính nổi bật và giá cả cạnh tranh như sau:





I. THÔNG SỐ KỸ THUẬT CƠ BẢN:		
1. Loại hình: CKD cabin sắt-xi có buồng lái		
2. Nhãn hiệu		UD TRUCKS
Số loại		CWE64R 08MS
Kiểu cabin		Cabin đơn
Hệ thống lái, công thức bánh xe		Tay lái thuận, 6 x 4
3. Kích thước (mm)		
Chiều dài cơ sở		5600 + 1370
Kích thước bao	DxRxC	11263 x 2480 x 3215
Vệt bánh xe	Trước / Sau	2026 / 1835
4. Trọng lượng (kg)		
Tự trọng bản thân		8604
Tải trọng cho phép tham gia lưu thông		15266
Tổng trọng tải cho phép		24000
Tổng trọng tải thiết kế		30700
5. Động cơ		
Nhãn hiệu		GH8E 350
Tiêu chuẩn khí thải		EU 5
Kiểu động cơ		Turbo tăng áp Diesel, làm mát bằng chất lỏng, phun nhiên liệu điện tử
Số xy lạnh		6 xy lạnh thẳng hàng
Dung tích xy-lạnh cm3		7698
Công suất lớn nhất (Ps(kw)/rpm)		350 / 2200
Moment xoắn lớn nhất (N.m/rpm)		1200 / 1200 - 1600
6. Li hợp		Đĩa ma sát khô, cơ khí trợ lực thủy lực
7. Hộp số		
Nhãn hiệu		-
Kiểu loại		Cơ khí, 09 số tiến và 01 số lùi
8. Hệ thống phanh		

Hoạt động	Tang trống, khí nén hoàn toàn
Phanh hỗ trợ	Phanh khí xả
Phanh đỗ	Phanh tay lốc-kê, tác động lên trục chuyển động
9. Lớp xe	
Cỡ lốp	Michelin, 11.00R20
10. Hệ thống treo	
Hệ thống treo trước	Nhíp lá, thanh cân bằng, giảm chấn thủy lực
Hệ thống treo sau	Nhíp lá, thanh cân bằng
11. Hệ thống lái	
Loại	Trục vít - ê cu bi
Dẫn động, trợ lực	Trợ lực thủy lực
Đường kính vô-lăng (mm)	500
12. Trang bị theo xe	
Bình nhiên liệu (L)	315
Radio AM-FM	Có
Kích thủy lực, bộ đồ nghề theo xe	Có
Điều hòa	Có
Dây đai an toàn 3 điểm	Có
Tiêu chuẩn an toàn phanh	ABS, Cuppô

II. THÔNG SỐ KỸ THUẬT CÀN CẦU SANY PALFINGER MỚI 100% XUẤT XỨ TRUNG QUỐC

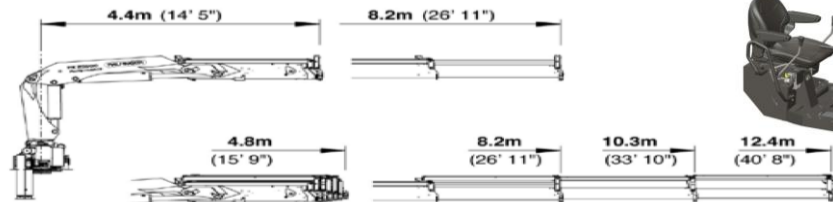
Model SANY PALFINGER SPK18500-C HIGH PERFORMANCE

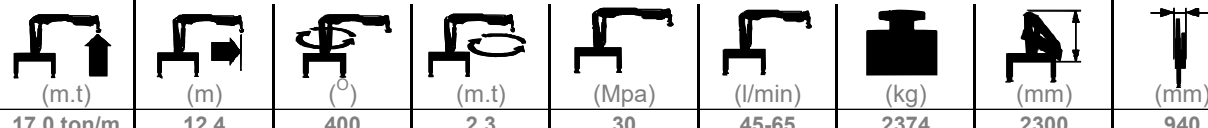
	SANY PALFINGER	8.000 kg / 2m	KTL protected	Paltronic 50 controlled	HPSC monitored				
	4.4m (14' 5")	8.2m (26' 11")							
	4.8m (15' 9")	8.2m (26' 11")	10.3m (33' 10")	12.4m (40' 8")					
	(m.t)	(m)	(°)	(m.t)	(Mpa)	(l/min)	(kg)	(mm)	(mm)
	17.0 ton/m	12,4	400	2,3	30	45-65	2374	2300	940

LOẠI CẦU		CẦU GẬP ROBOT	
Nhãn hiệu		SANY PALFINGER	
Số loại		SPK18500-C	
Xuất xứ		Công nghệ Áo sản xuất tại China	
Tải trọng nâng max		8,000kg x 2.0m	
Số đoạn		4	
Chiều cao làm việc lớn nhất		18.8 m	
Bán kính làm việc lớn nhất		14.6 m	
Góc quay cần		400°	
Độ giãn chân chống	Lớn nhất	4.8m	
	Nhỏ nhất	2.314m	
TÍNH NĂNG			
Sản xuất		Tại Trung Quốc	
Công nghệ sơn		Tinh điện KTL được áp dụng cho ngành sản xuất ô tô	
Ghế ngồi làm việc trên cao		Có trang bị	
Nút dừng khẩn cấp		Có trang bị	
Bơm thủy lực		LEDUC made in France 80L/min	
LƯU Ý ĐIỂM			
Có thể xếp gọn		Tăng không gian chở hàng hóa trên thùng hàng	
Trọng lượng nhẹ nhờ thép hợp kim ứng suất cao		Tăng tải trọng chở hàng	
Di chuyển linh hoạt		trong toàn vùng làm việc	
Thực hiện chính xác		Trong thi công bốc xếp hàng hóa	

Hoạt động không cần tời cáp	Tốc độ làm việc nhanh hơn gấp 2.5 lần
III. GIA CƯỜNG CHASSIS - LẮP ĐẶT CẢN CẦU TỰ HÀNH	
Cặp gia cường	Thép d=8mm chấn định hình
P.T.O hộp trích công suất	Nhập khẩu đồng bộ theo xe
Nhớt thủy lực	CASTROL HYSPIN AWS
IV. QUY CÁC THÙNG TẢI LỬNG	
Kích thước tổng thể xe dự kiến (DxRxC) mm	11530 x 2.500 x 3.650
Kích thước lòng thùng dự kiến (DxRxC) mm	7910 x 2330 x 595
Khối lượng bản thân (kg)	14170
Tải trọng sau lắp cầu dự kiến (kg)	9700
Tổng trọng tải (kg)	24000
Đà dọc	Thép d=4mm chấn định hình
Óp bên trong đà dọc từ lưng cabin về sau	Thép d=8mm chấn dập định hình
Đà ngang	Thép d=3mm chấn định hình
Viên sàn thùng	Thép d=3mm chấn định hình
Sàn thùng	Thép phẳng, d=3.0mm
Trụ giữa	Thép d=4mm chấn định hình (Có thể tháo lắp)
Bửng thùng	07 bửng
Khung bửng	Nhôm hộp đúc tiêu chuẩn TRUONG THINH MOTOR
Vách bửng	
Móc bửng	Thép tròn Ø8mm
Tay khóa bản lề	Inox tiêu chuẩn TruongThinh Motors
Bản lề nhôm	Nhôm tiêu chuẩn TruongThinh Motors
Bulong quang (Đĩa thùng)	M16 x 2,0mm
Bát chống xô	04 bộ
Vê sau	Inox 430, d=0,8mm chấn định hình
Cản hông, cản sau	Thép hộp U90x35mm x 2 tầng
Sơn màu thùng tải	Theo cabin xe
V. GIÁ THÀNH (VND) CẦU MỚI 100%	
Xe chassis UD TRUCKS CWE64TR 08MS, VIN 2025, mới 100%	3.090.000.000
Cản cầu SANY PALFINGER SPK18500-C mới 100% nhập khẩu Trung Quốc, ghế ngồi làm việc trên cao	
Gia cường sắt xi	
Thùng tải lửng	
Hồ sơ thiết kế đóng mới ô tô tải (có cản cầu) + Phiếu xuất xưởng do CDK cấp	
CỘNG	3.090.000.000
<i>(Giá trên đã bao gồm thuế VAT)</i>	
VI. PHÍ & LỆ PHÍ - ĐĂNG KÝ LƯU HÀNH (VND)	
Thuế trước bạ 2%	61.800.000
Phí đường bộ 01 năm	8.640.000
Bảo hiểm dân sự bắt buộc 01 năm	3.624.720
Kiểm định cản cầu	5.000.000
Dịch vụ đăng kí, đăng kiểm	5.000.000
Phụ hiệu, định vị GPS	3.000.000
CỘNG	87.064.720
TỔNG THÀNH TIỀN	3.177.064.720
VII. VAY VỐN NGÂN HÀNG (VND)	
Ngân hàng hỗ trợ cho vay (Tạm tính 70%)	2.163.000.000
Bảo hiểm vật chất thân xe (Cần mua khi vay vốn)	52.530.000
CHUẨN BỊ TÀI CHÍNH	1.066.594.720

VIII. THỜI GIAN GIAO HÀNG

Thời gian giao hàng **20 ngày làm việc** kể từ khi hợp đồng có hiệu lực.

Địa điểm giao hàng: Công Ty CP Tiếp Vận Trường Thịnh Global.

IX. HÌNH THỨC THANH TOÁN

Thanh toán bằng tiền mặt hoặc vay vốn ngân hàng 70%

X. BẢO HÀNH & ĐỊA ĐIỂM GIAO HÀNG

Xe sát xi UD TRUCKS được bảo hành **24 tháng hoặc 300.000km** tùy điều kiện nào đến trước.

Cần cẩu SANY PALFINGER bảo hành 02 năm

Thùng tải bảo hành **12 tháng** kể từ ngày bàn giao.

XI. HIỆU LỰC CHÀO GIÁ

Bảng chào giá có hiệu lực trong 15 ngày.

Mọi chi tiết xin liên hệ: Mr. Tuấn 0908.06.16.88

Chân thành cảm ơn và rất hân hạnh được phục vụ quý khách !

Đồng Nai, ngày 27 tháng 02 năm 2026.

